

Инструменты, которые могут понадобиться при сборке



Примечания:

1. Мебель изготавливается из ДСП I и III сортов, в связи с этим возможны незначительные дефекты на невидимых поверхностях деталей.
2. Изготовитель оставляет за собой право вносить изменения в конструкцию изделия, не ухудшающие их потребительские свойства, без отображения в паспорте на изделие.
3. Обращаем Ваше внимание! Оттенки цветов рисунков и материалов (ЛДСП, Плёнка ПВХ, отделка и др.), могут незначительно отличаться от рисунков каталога, изображений на сайте, а также при комплектации изделий из разных партий.

Наша мебель прослужит Вам годы, если Вы будете соблюдать несколько простых правил:

ПРАВИЛА ЭКСПЛУАТАЦИИ

ВНИМАНИЕ! Во избежание несчастных случаев во время эксплуатации рекомендуем закрепить изделие к стене. Для разных материалов стен требуются различные крепления, используйте крепёжные средства, подходящие для материала стен в вашем доме.

1. Использовать изделие только по своему функциональному назначению.
2. Располагать изделия на расстоянии не менее 50 см от отопительных приборов.
3. Содержать изделия в сухих проветриваемых помещениях при температуре от +8° С до +50° С и относительной влажности воздуха от 45 % до 70%.
4. Избегать попадания на изделие прямых солнечных лучей и атмосферных осадков.
5. Удалять пыль с поверхности мягкой сухой тканью.
6. Для чистки мебели от загрязнений использовать специальные средства по уходу за мебелью или слабый мыльный (спиртовой) раствор с последующей протиркой сухой тканью.
7. При попадании влаги на изделие незамедлительно протереть поверхность сухой мягкой тканью.
8. При ослаблении крепежной фурнитуры во время эксплуатации мебели, необходимо подтянуть винты, шурупы, болты.

Категорически запрещается:

1. Передвигать, ударять, ронять на поверхности тяжелые, твердые предметы, чтобы не вызвать механические повреждения.
2. Допускать контакт изделия с горячими предметами.
3. Длительный контакт поверхностей изделия с влагой.
4. Контакт изделия с кислотами, щелочами, растворителями и прочими химическими веществами, способными нанести вред изделию.
5. Применять при протирке изделия бытовые чистящие средства, не предусмотренные для ухода за мебелью.

Пуф "Виктория-1"

Габаритные размеры (мм): 330 (ш) x 330 (г) x 455 (в)



Уважаемые покупатели!

Вся выпускаемая мебель для удобства транспортировки и сохранности внешнего вида поставляется в разобранном виде. При этом упаковки с мебелью должны быть надежно защищены от сильных толчков, ударов, повреждения, воздействия влаги и грязи.

Перед сборкой изделия ознакомьтесь с инструкцией по сборке и правилами по эксплуатации (их несоблюдение снимает с предприятия изготовителя гарантийные обязательства), подготовьте необходимые инструменты.

Пуф «Виктория-1» ПОСЛЕДОВАТЕЛЬНОСТЬ СБОРКИ

1. Подготовка к сборке

Перед непосредственной сборкой необходимо:

- Внимательно ознакомиться с данной инструкцией.
- Распаковать упаковки, скомплектовать детали согласно схемам, определить наличие необходимой фурнитуры.
- Номера деталей на схемах соответствуют номерам, поставленным на нелицевых краях деталей.
- Во избежание повреждения поверхности деталей мебели рекомендуем на месте сборки положить мягкую толстую ткань или гофрокартон от упаковки. Сборка производится на ровной поверхности.
- **Обратите внимание на подбор соответствующих саморезов.**

2. Разметка деталей

На дет. 1 (1 шт.) и на дет. 5 разметить 4 места под саморезы, для крепления петли (K3) (схема 2), наметки пробить гвоздем пробойником (K4).

3. Установка фурнитуры

- На дет. 1 (2 шт.) установить опоры пятниковые (K4) (схема 1), крепить при помощи саморезов 3x20.
- На дет. 3 установить шканты (K2) (схема 1).
- На дет. 5 установить петлю (K3) (схема 1), крепить при помощи саморезов 4x16.

4. Сборка корпуса (схема 1)

- Дет. 3 крепить к дет. 1 (1 шт.) при помощи шкантов (K2).
- Дет. 2 (2 шт.) крепить к дет. 1 (1 шт.) при помощи винтов-конфирматов 7x50 (K1).
- Дет. 1 (1 шт.) крепить к дет. 3 при помощи шкантов (K2) и к дет. 2 (2 шт.) при помощи винтов-конфирматов 7x50 (K1).
- Дет. 5 крепить к дет.1 при помощи петли (K3) и саморезов 4x16, по размеченным меткам.

5. Завершение сборки

- На видимые шляпки конфирматов установить заглушки (K1).

ПРИМЕЧАНИЕ

- Для надежности соединения шкант деревянный (K2) рекомендуется крепить на клей ПВА.

Детали

№	Наименование	Кол-во	№	Наименование	Кол-во
1	Боковина	2	3	Стенка горизонтальная	1
2	Ребро	2	5	Мягкий элемент (в сборе)	1

Схема 2. Разметка деталей под петлю

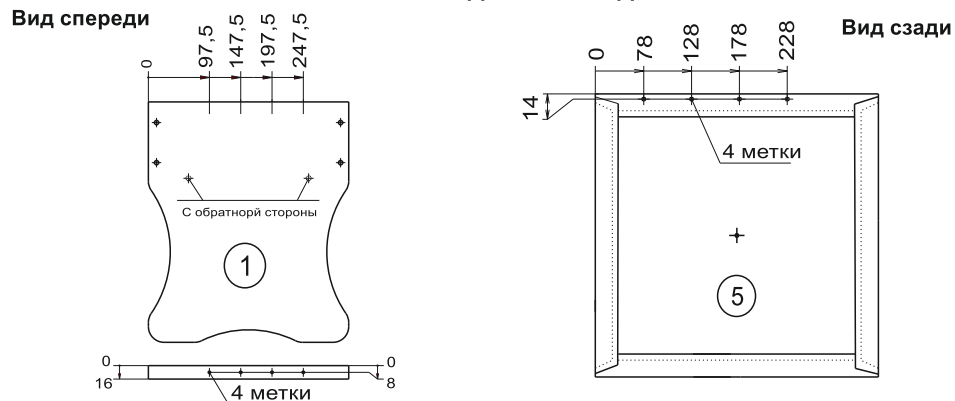

ВНИМАНИЕ! Производитель оставляет за собой право не комплектовать наружную и внутреннюю невидимую фурнитуру, а также технологические отверстия заглушками.

Фурнитура

Поз.	Наименование	Кол.	Изображение*
K1	Конфирмат 7x50	8	
	Ключ - шестигранник 4 мм	1	
	Заглушка конфирмата	8	
K2	Шкант деревянный 8x30	4	
K3	Петля рояльная	1	
	Саморез 4x16**	8	
K4	Опора пятниковая	4	
	Саморез 3x20**	8	
	Гвоздь-пробойник	1	

* Изображение фурнитуры дает представление о её внешнем виде и не отображает реальных размеров.

** Обратите внимание на подбор соответствующих саморезов.

Схема 1. Сборка пуфа

